

知的財産権が侵害されたときの 損害賠償の範囲について

弁護士 永島賢也

ノージック

- ジョン・ロールズの正義論への反論書というべき『アナーキー・国家・ユートピア』を著した。
- 思想的には、自由至上主義の代表として知られる
- リバタリアン

完全賠償・全額賠償

- Complete compensation
- Full compensation

内容

- 完全賠償とは、被害者を、もし権利侵害がなかったとしたら、その人があったであろう状態にするのに十分なだけの賠償をさし、被害者がそのような行為を自分に対してする権利を事前に加害者に売ったとしてたら、被害者の達したであろう状態に被害者をするのに十分なだけの賠償額に比べると、一般に低く、完全賠償は、後者の取引において成立しうる最低金額である。

法哲学

- 亀本洋著「法哲学」



クルマを壊す

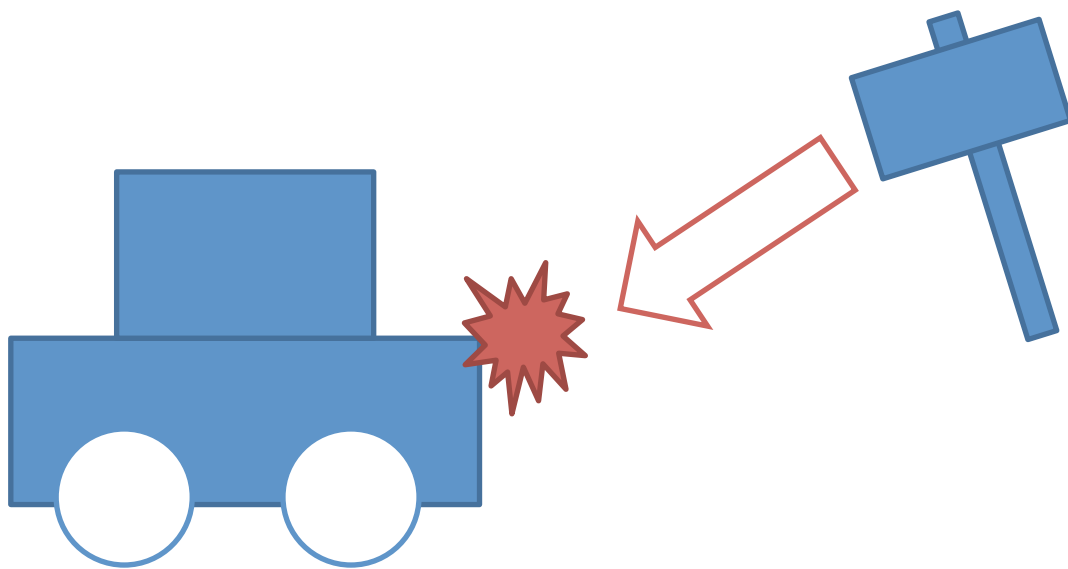

壊す権利を売る

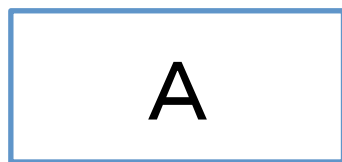

売主

売買契約



買主

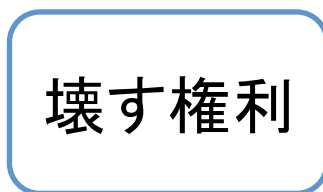

壊す権利を売る

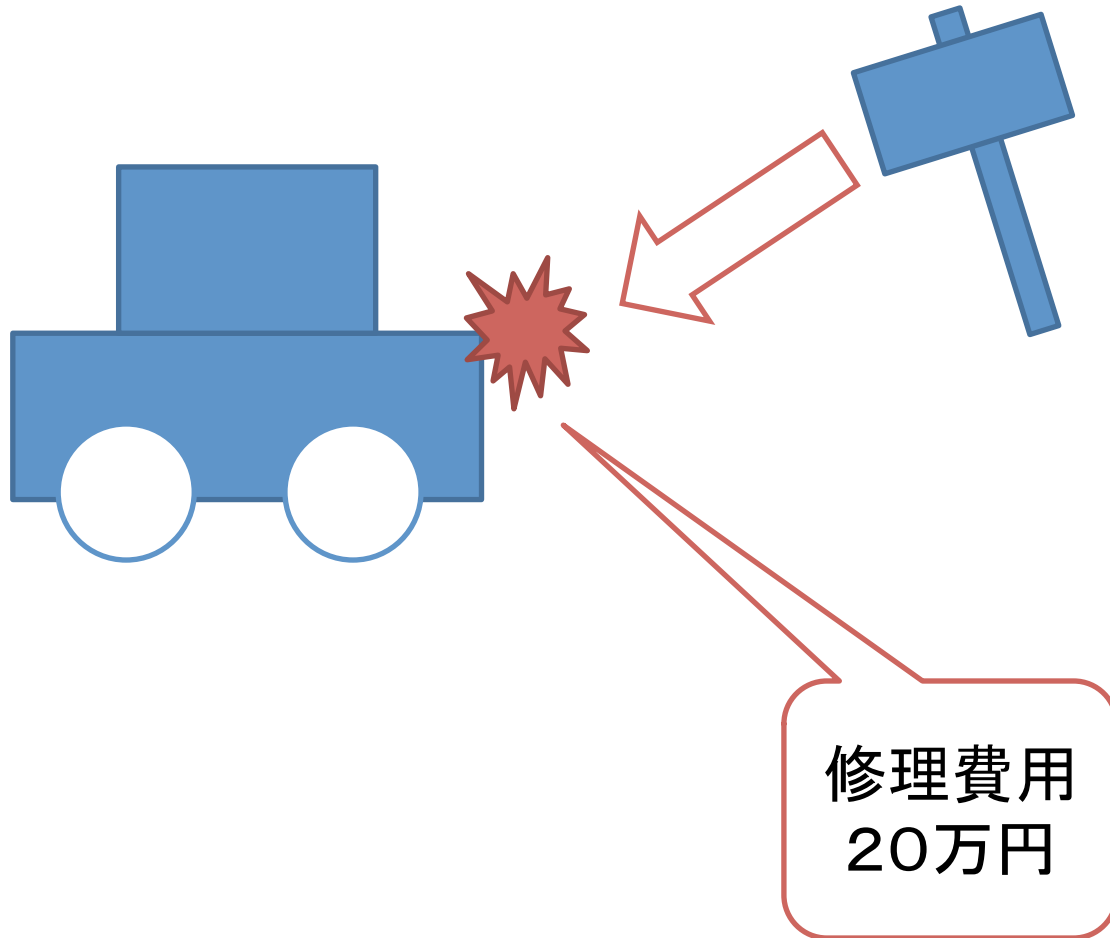

不法行為制度

- 第709条

故意又は過失に**よって**他人の権利又は法律上保護される利益を侵害した者は、これに**よって**生じた損害を賠償する責任を負う。

不法行為

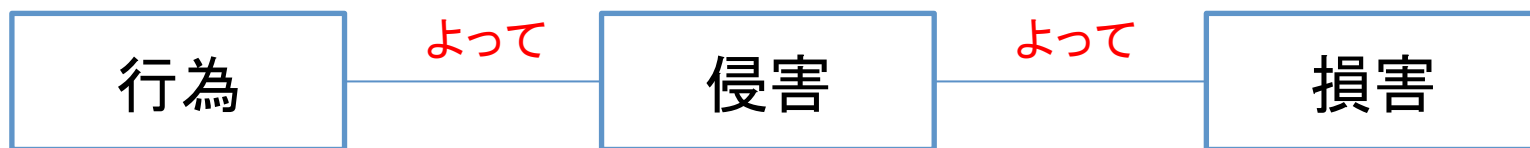

故意過失ある行為

権利
法的保護された利益

賠償の対象

侵害前

侵害

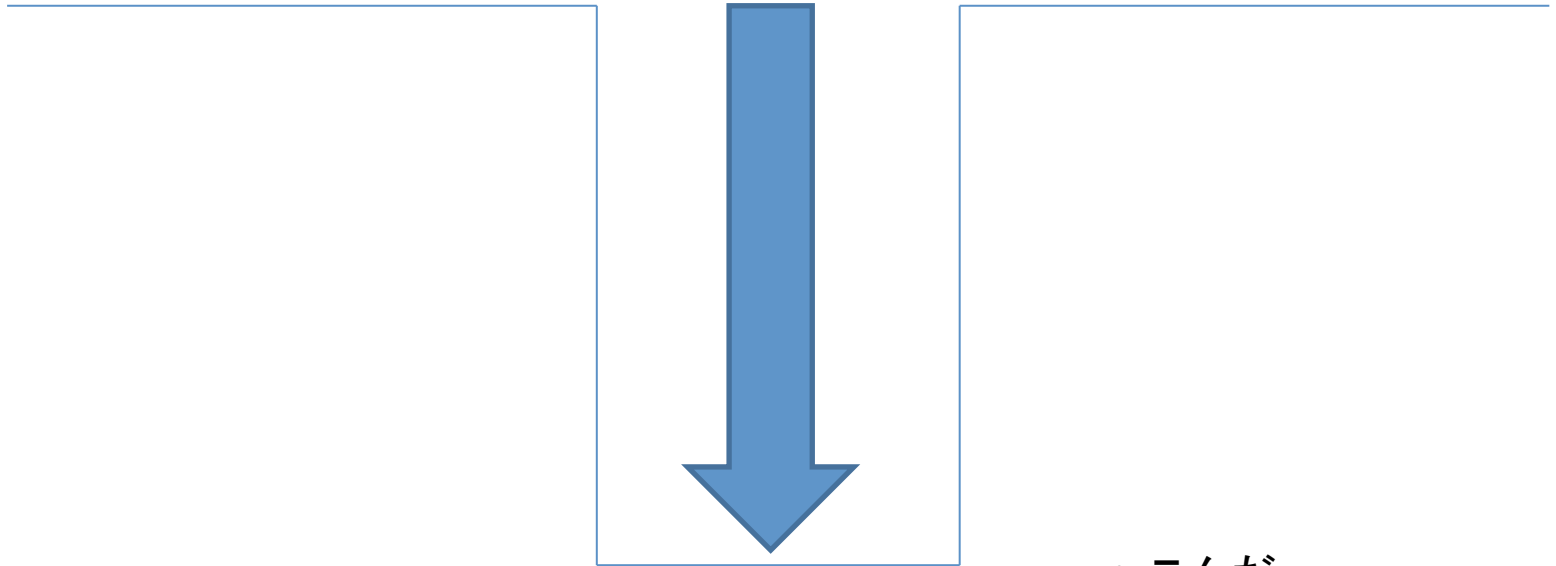

へこんだ

填補賠償

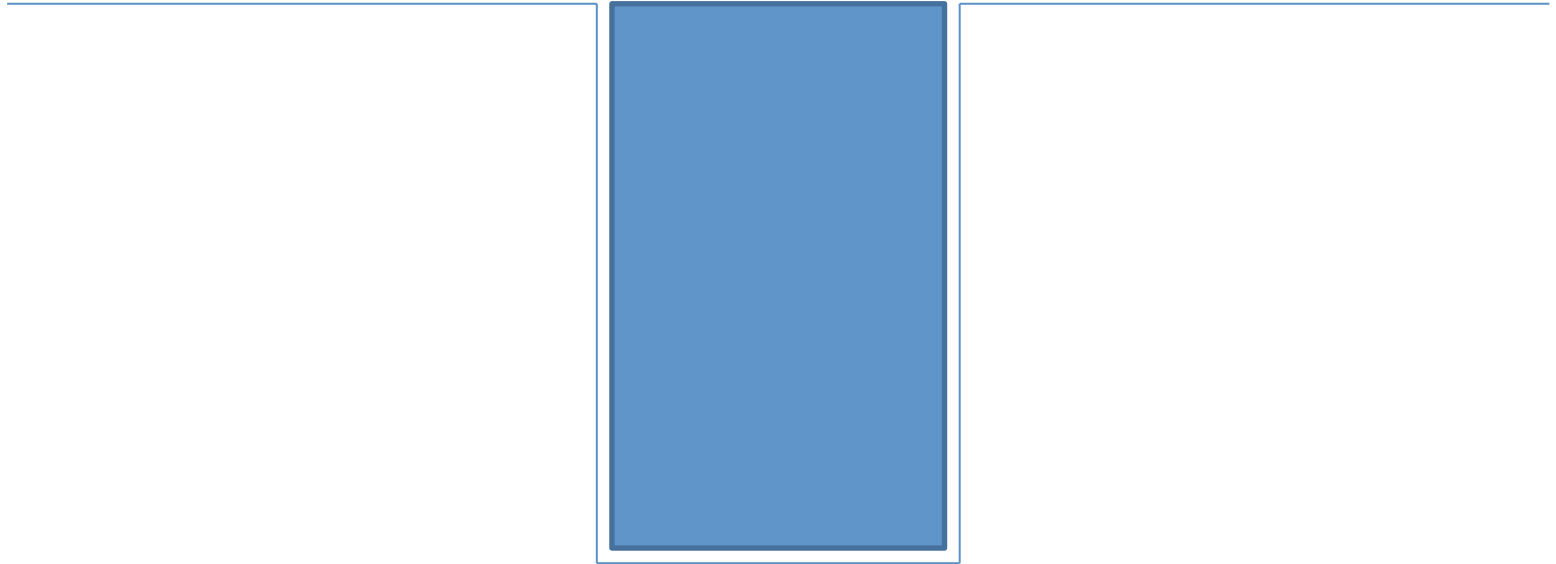

填補を超える賠償

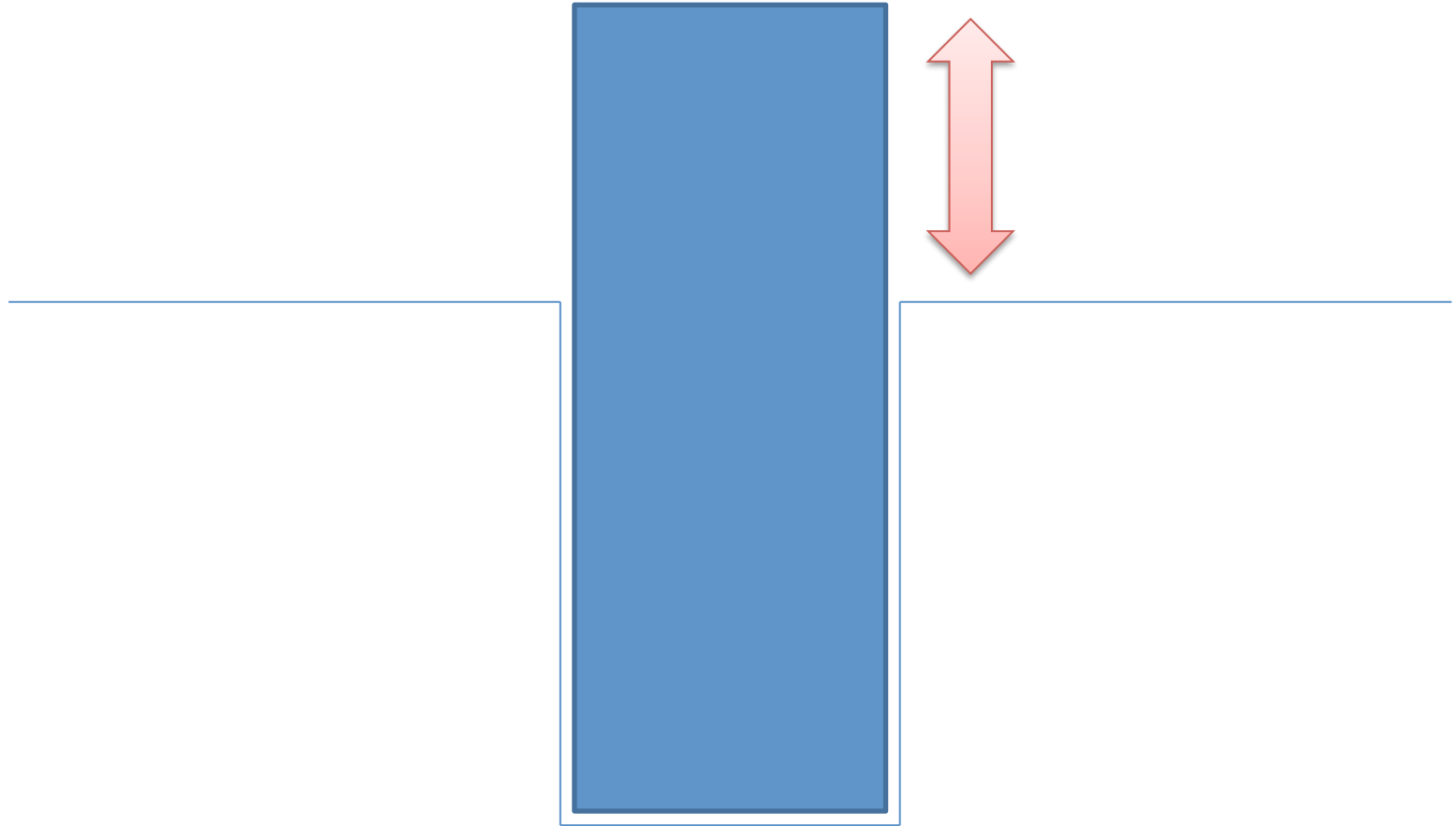

クルマを壊す権利を売る例

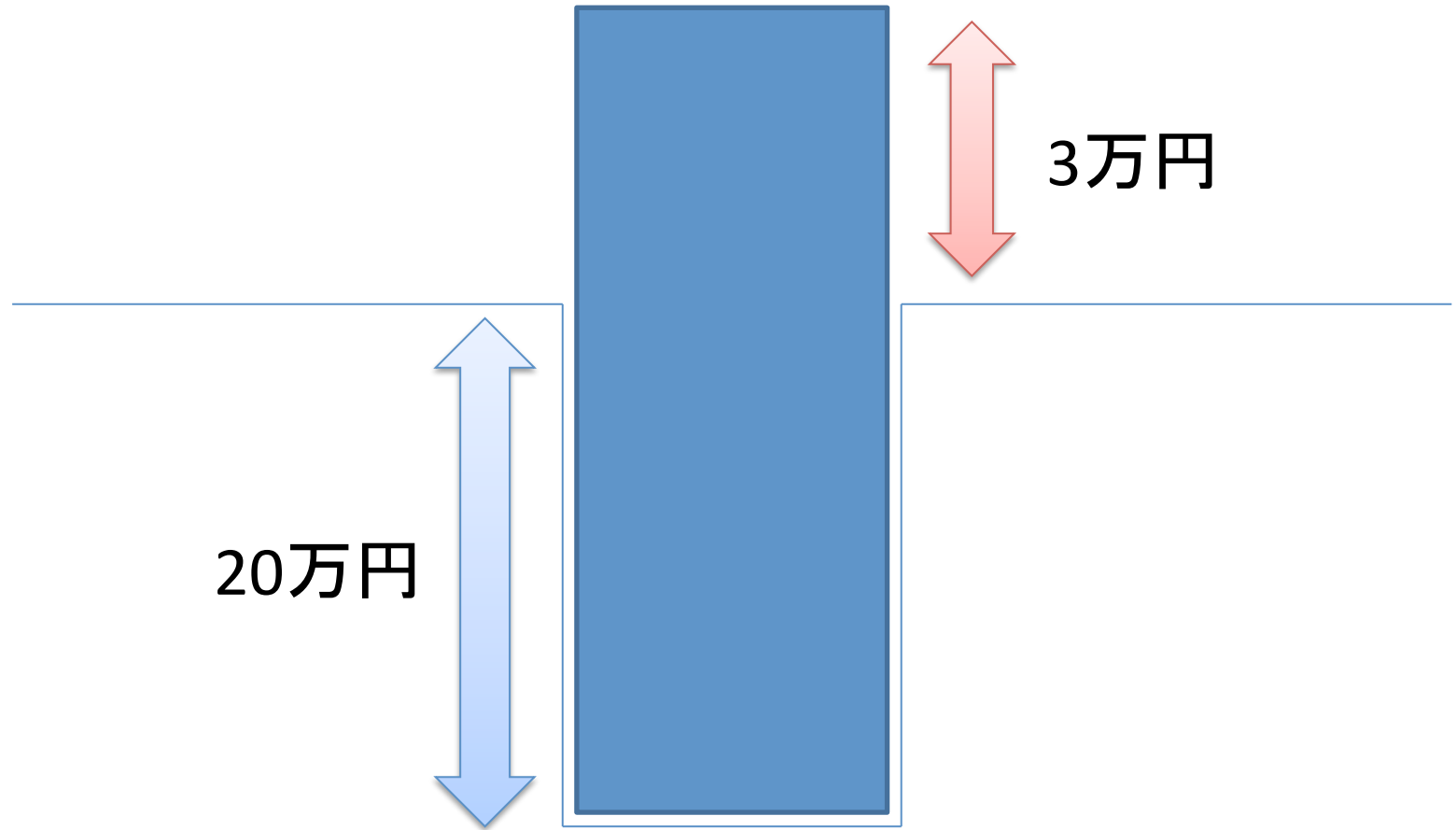

不法行為制度

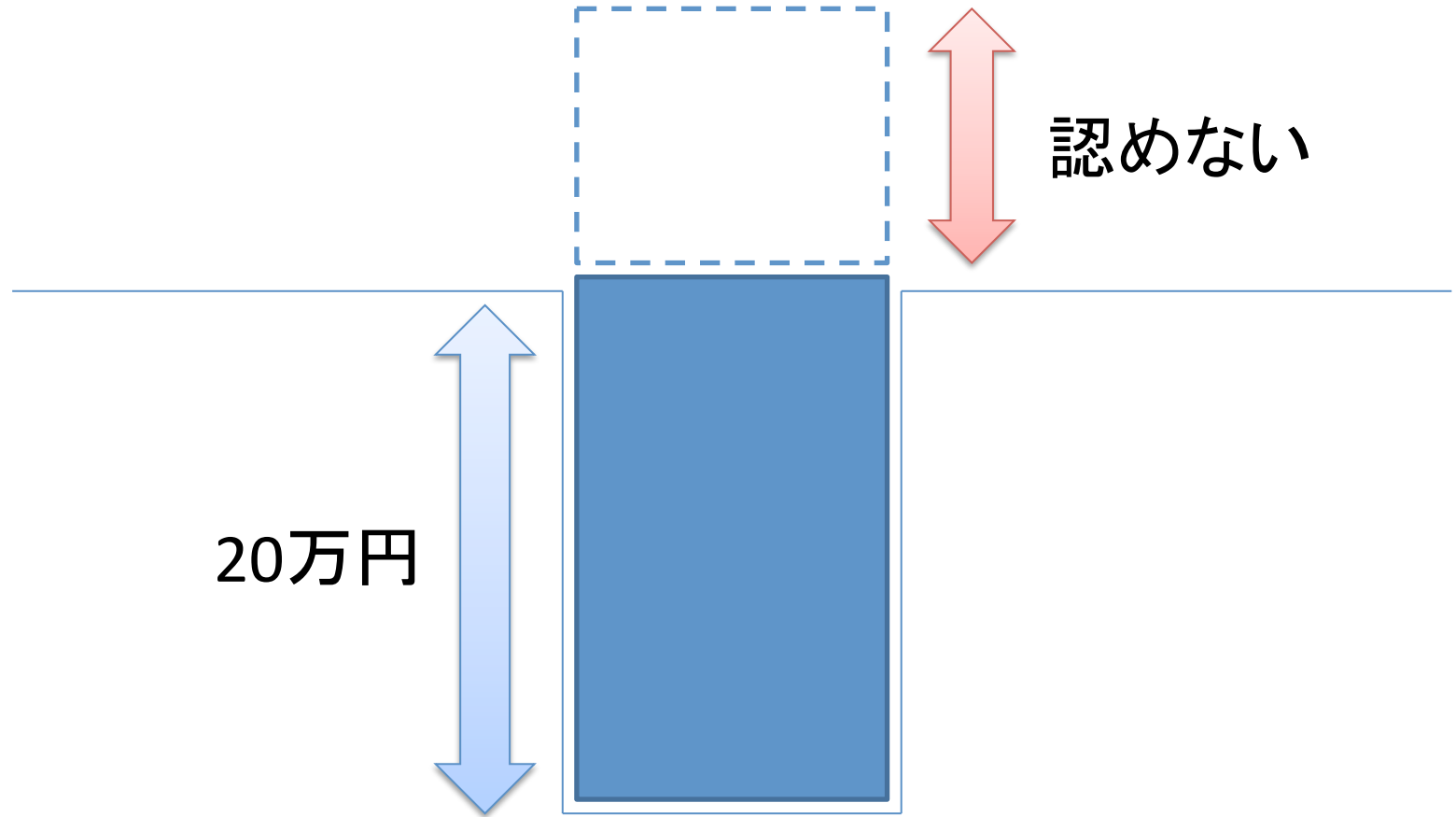

利益を上げてしまった例

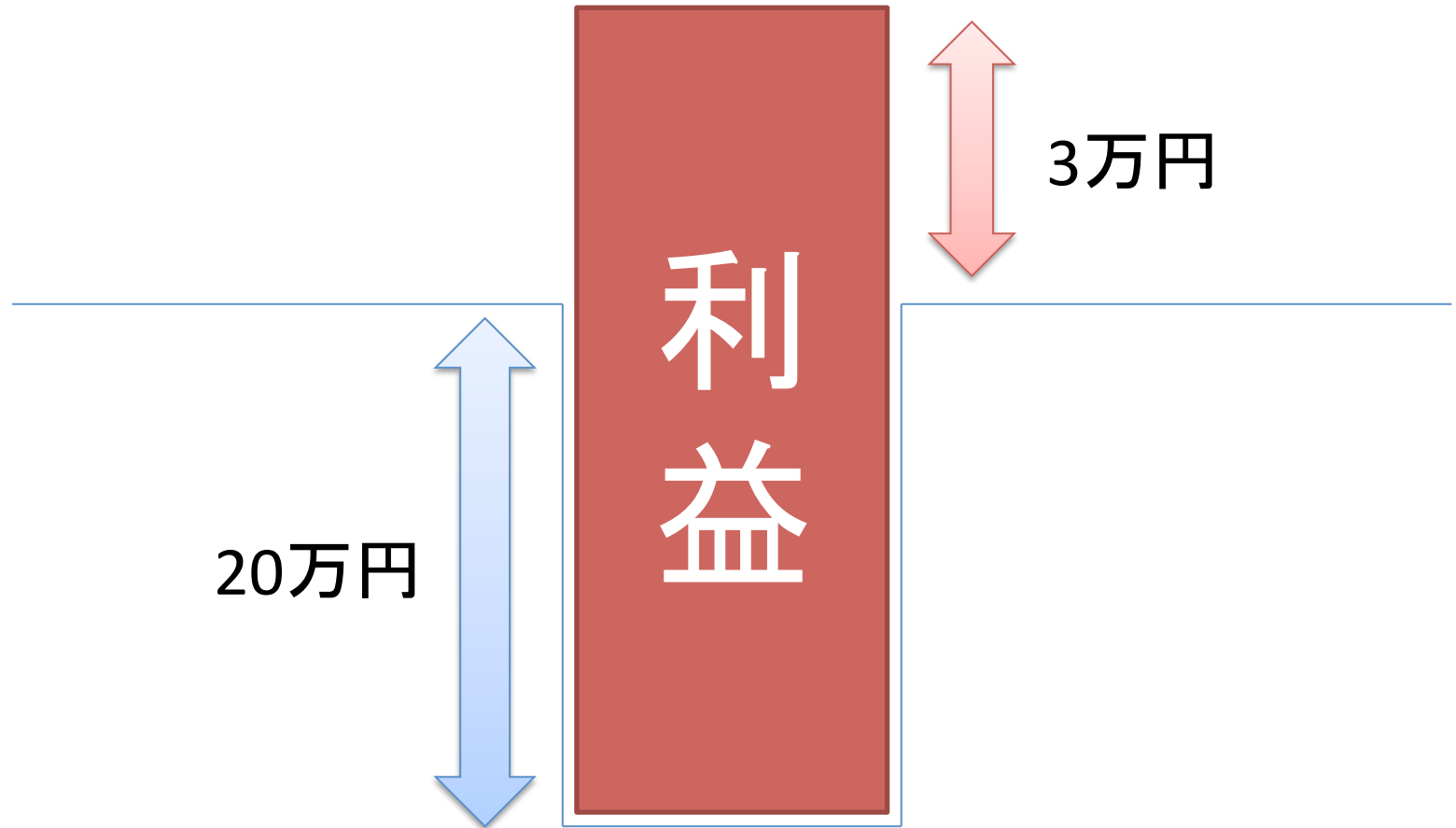

ノージック

- 完全賠償額とは事前にそれを権利として売っていたと仮定すれば、その取引において成立しうる最低金額に過ぎない。
- 被害者が、最低金額に甘んじなければならぬ道徳的根拠はないであろう。

不法行為制度

- 賠償を条件に、権利保持者の同意なしに、すべての権利侵害を許容するシステムになっていないか？
- 賠償を覚悟すれば、権利侵害の自由を容認してしまう形になってしまっていないか？

疑問

- ほんとうに権利侵害は割に合わないものになっているのか？
- 利益追求型
- フリーライド型



窪田充見：不法行為法 民法を学ぶ

不法行為

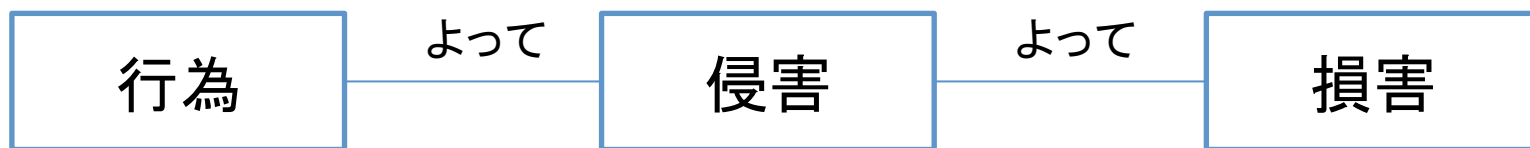

故意過失ある行為

権利
法的保護された利益

賠償の対象

特許法102条

- 損害の額の推定等
- 特許権者・・・は、・・・侵害した者に対し、その特許発明の実施に対し受けるべき金銭の額に相当する金額の金銭を、自己が受けた損害の額としてその賠償を請求することができる

ライセンス料相当額

交渉コスト

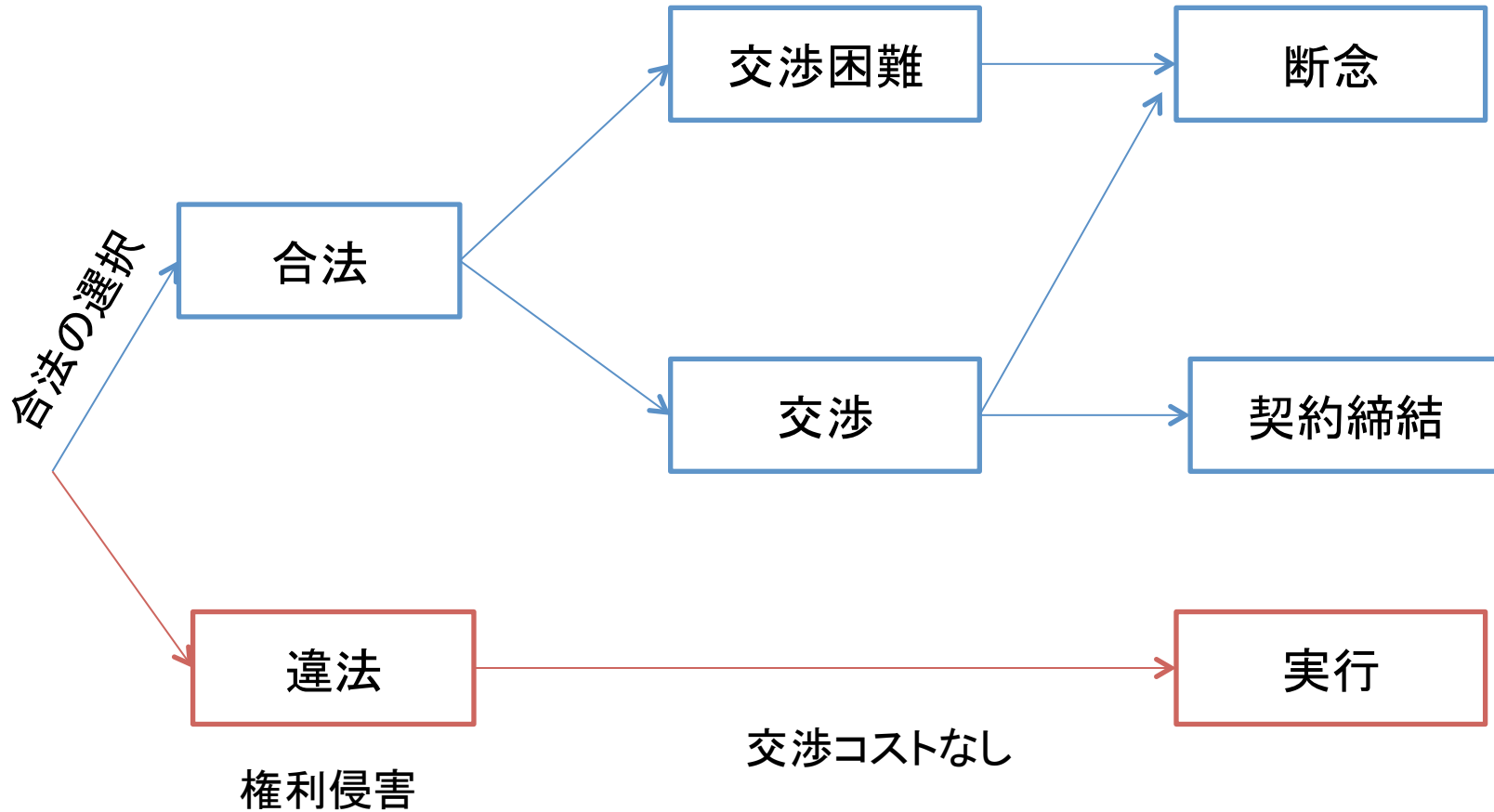

交渉コスト

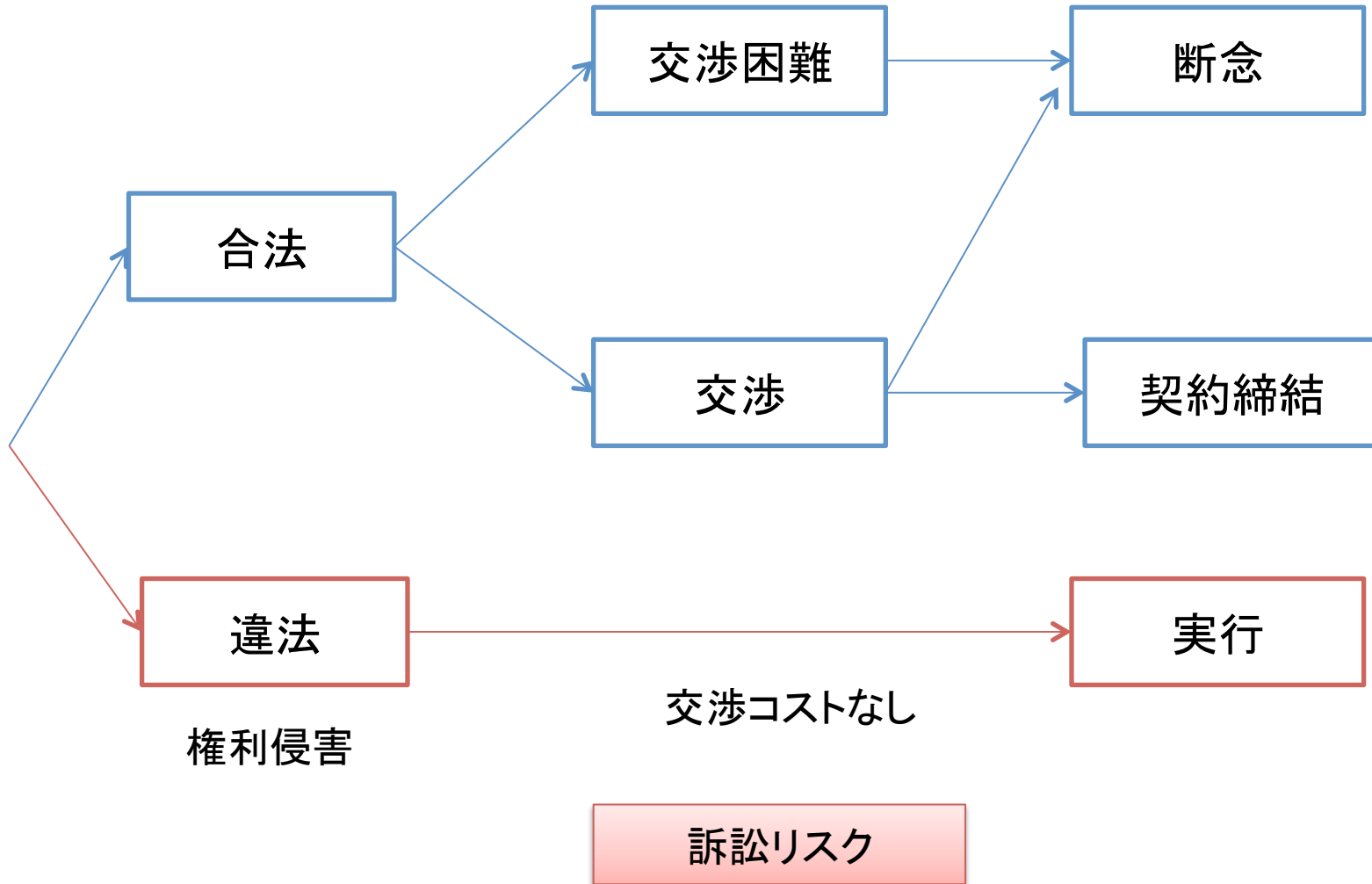

特許法 条文

- (損害の額の推定等)

102条

- 特許権者又は専用実施権者が故意又は過失により自己の特許権又は専用実施権を侵害した者に対しその侵害により自己が受けた損害の賠償を請求する場合において、その者がその侵害の行為を組成した物を譲渡したときは、その譲渡した物の数量(以下この項において「譲渡数量」という。)に、**特許権者又は専用実施権者がその侵害の行為がなければ販売することができた物の単位数当たりの利益の額**を乗じて得た額を、特許権者又は専用実施権者の実施の能力に応じた額を超えない限度において、特許権者又は専用実施権者が受けた損害の額とすることができる。ただし、譲渡数量の全部又は一部に相当する数量を特許権者又は専用実施権者が販売することができないとする事情があるときは、当該事情に相当する数量に応じた額を控除するものとする。
- 2 特許権者又は専用実施権者が故意又は過失により自己の特許権又は専用実施権を侵害した者に対しその侵害により自己が受けた損害の賠償を請求する場合において、その者がその侵害の行為により**利益を受けているときは、その利益の額**は、特許権者又は専用実施権者が受けた損害の額と推定する。
- 3 特許権者又は専用実施権者は、故意又は過失により自己の特許権又は専用実施権を侵害した者に対し、その**特許発明の実施に対し受けるべき金銭の額に相当する額の金銭**を、自己が受けた損害の額としてその賠償を請求することができる。

交渉コスト

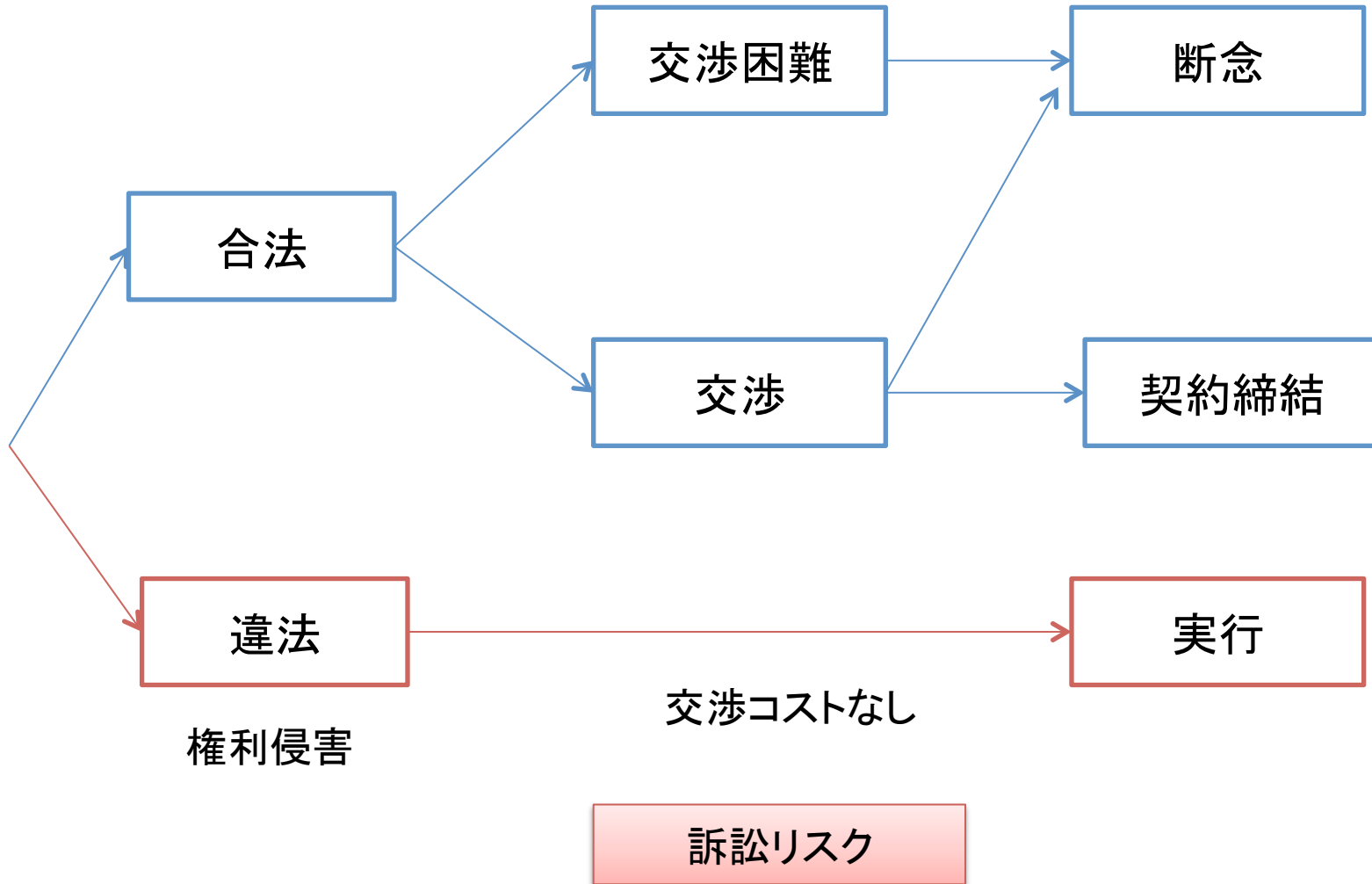

誰が金額を決めるか

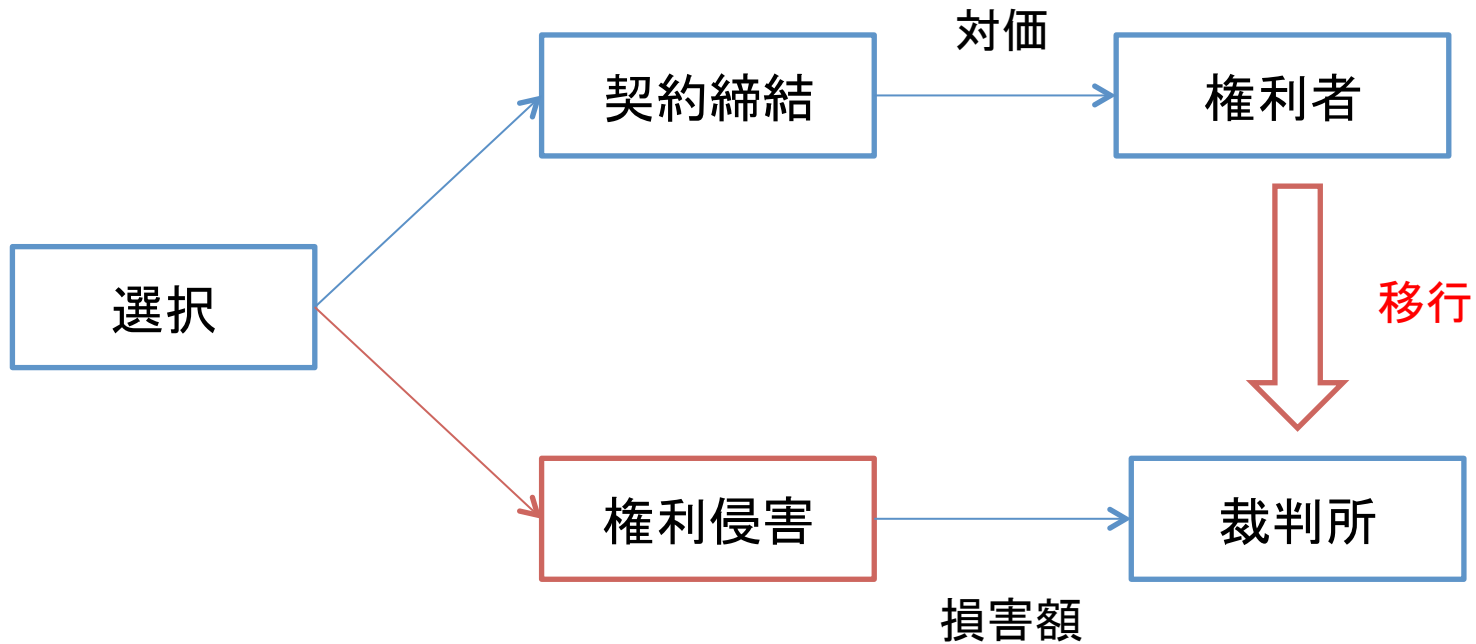

権利保護ルール

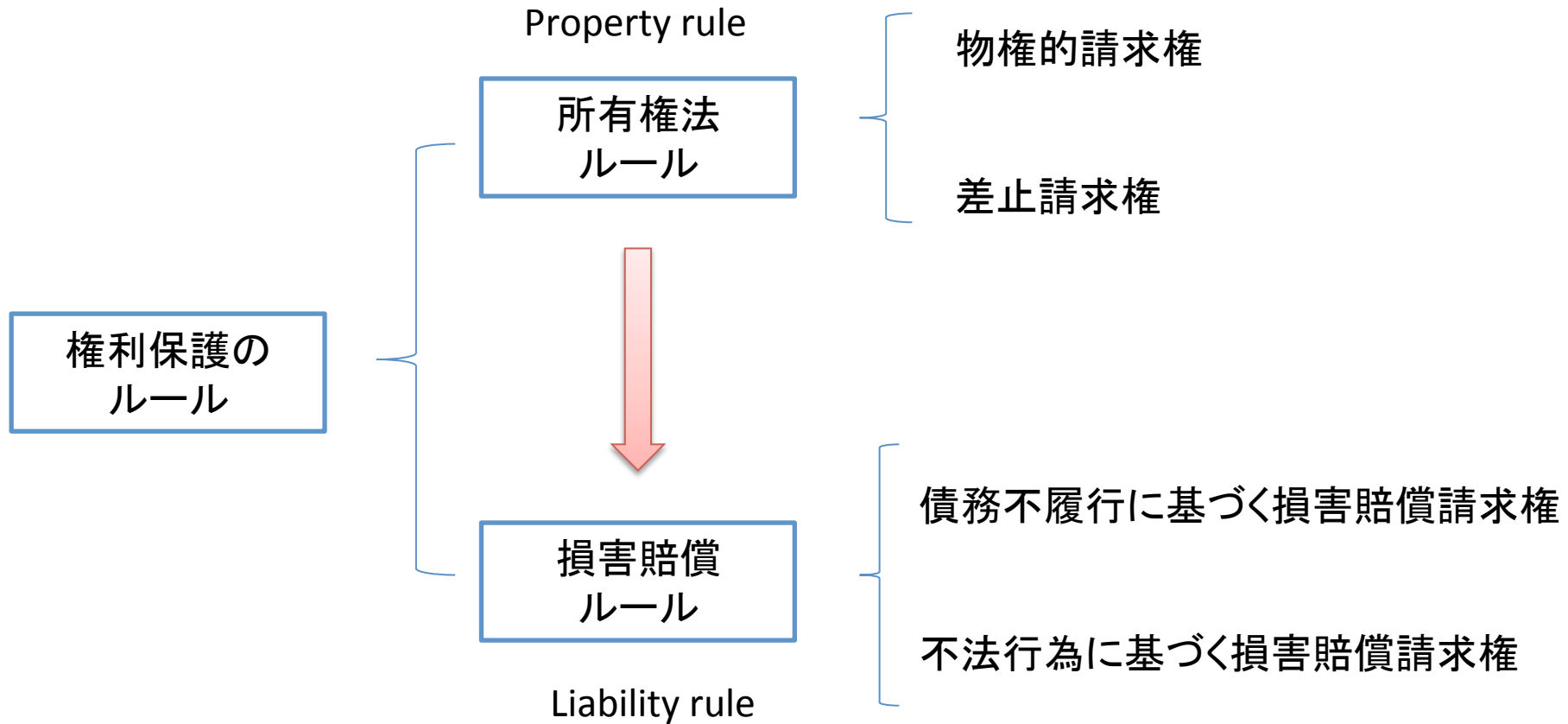

実損額を超える金員

- もし、実損害額を超える金額を払わされることになるかもしれない、という制度がある場合、権利侵害という選択を避ける合理的な理由を提供することになるのではないか。
- 3倍賠償、懲罰的賠償、抑止的付加金

ルールを変える

- Property rule



- Liability rule

ノージックの例は、これを反対に巻き戻すようなもの

最高裁判例

- 外国裁判所の判決のうち、被害者の加害者に対する補償的損害賠償および訴訟費用に加えて、見せしめと制裁のために懲罰的損害賠償としての金員の支払を命じた部分は、我が国の**公の秩序に反する**から、その効力を有しない

平成9年7月11日判決

公の秩序

- 我が国においては、加害者に対して制裁を科し、将来の同様の行為を抑止することは、刑事上又は行政上の制裁に委ねられているのである・・・我が国における不法行為に基づく損害賠償制度の基本原則ないし基本理念と相容れないものであると認められる

公の秩序

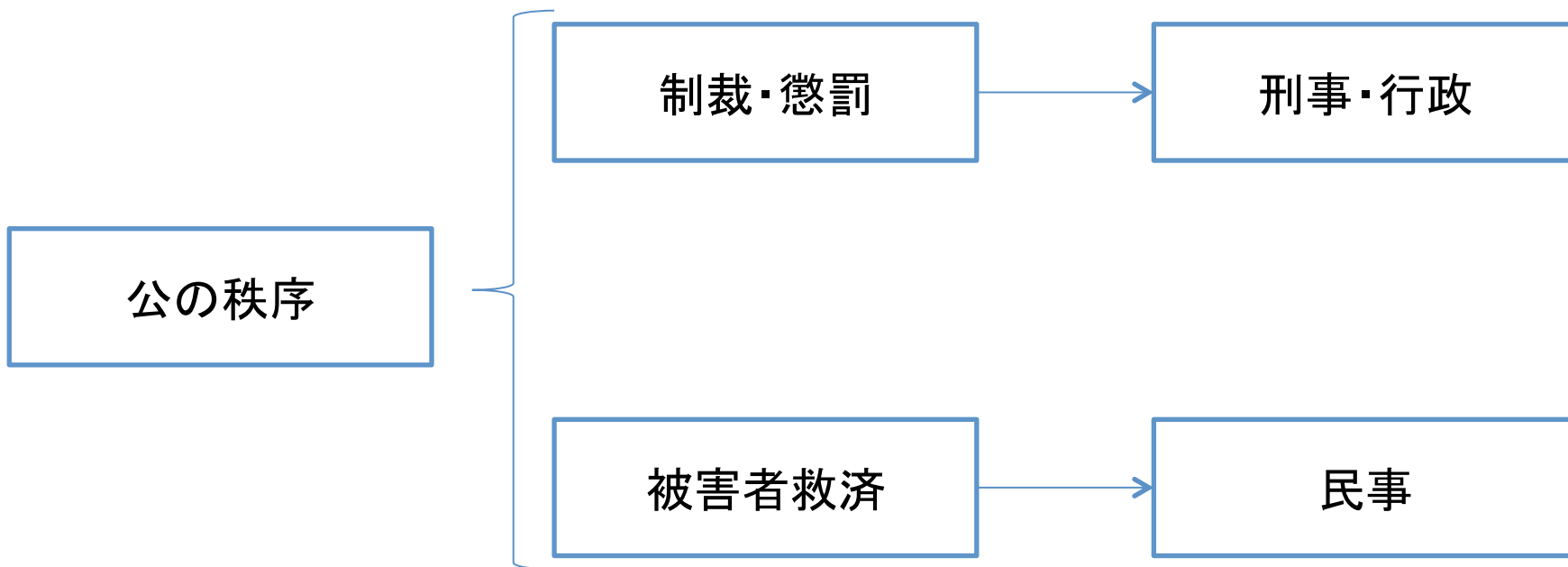

公の秩序

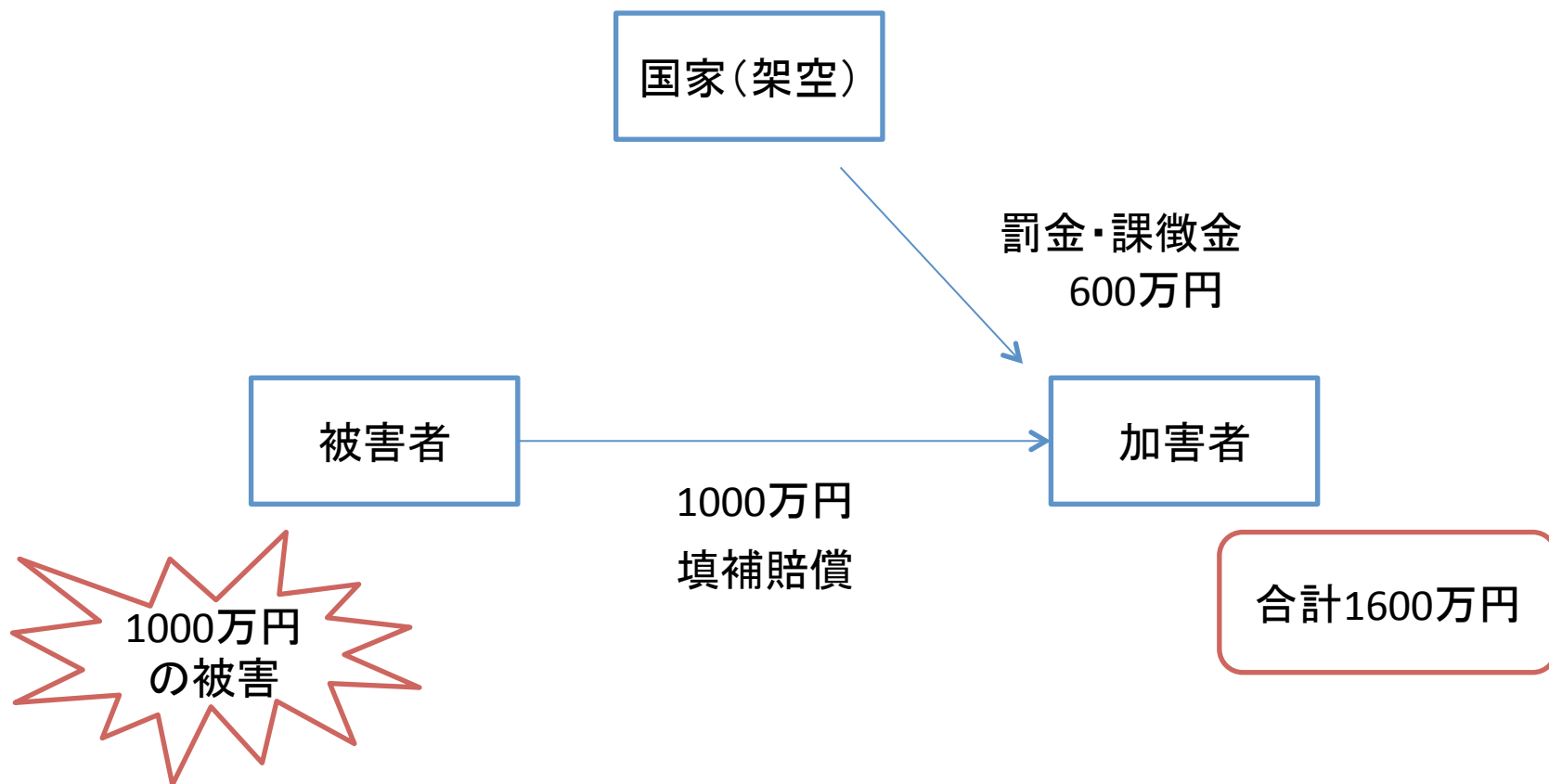

公の秩序

国家(架空)

被害者

加害者

1600万円
賠償請求？

1000万円
の被害

合計1600万円

最高裁判例

- 平成10年4月28日
- 香港の裁判所においてこのインデムニティ・ベイシスの基準が適用されるのは特別の場合であり、懲罰的な評価が含まれていることが認められるが、他方、本件命令等により上告人らに負担が命じられた訴訟費用の額は実際に生じた費用の額を超えるものではないから、本件命令等の内容が我が国の公の秩序に反するということはできない

懲罰的損害賠償は悪か

- 払わせるところまでにはよいのではないか

抑止的付加金

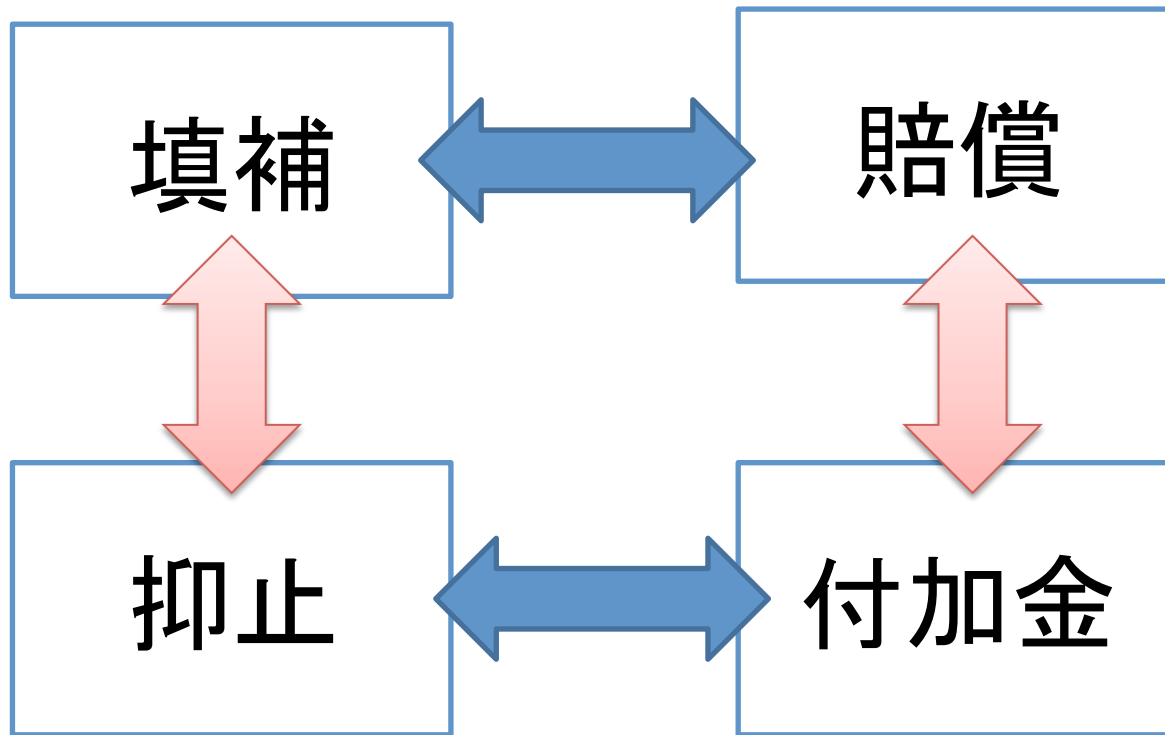

抑止的付加金

抑止	付加金
----	-----

差止と損害賠償

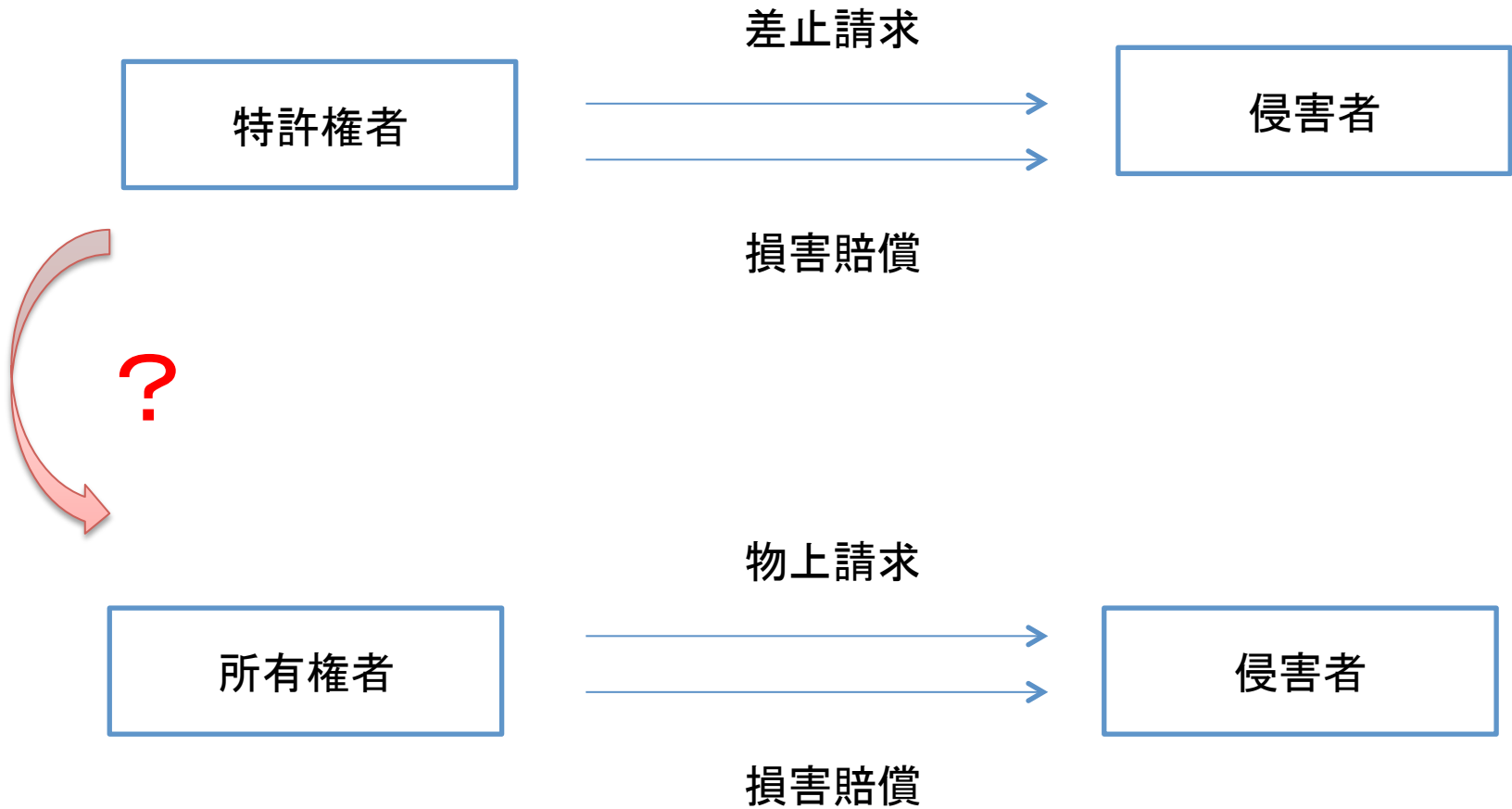

特許発明

- 何が、登録されているか？

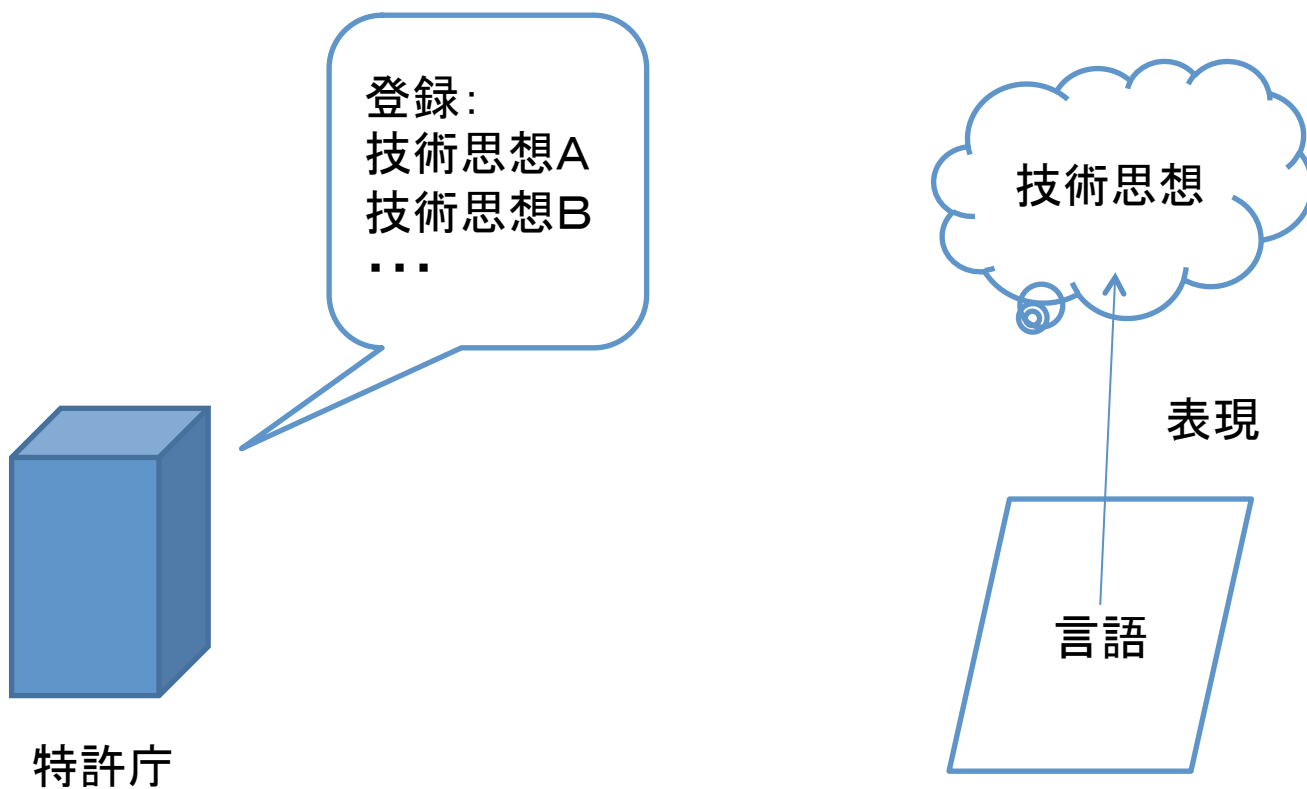

構成要件

- ……という取出方法において……位置に……したのち……持ち上げ……搬送面の高さを調整した本体……に積載する……を特徴とした……
取出方法

物上請求権

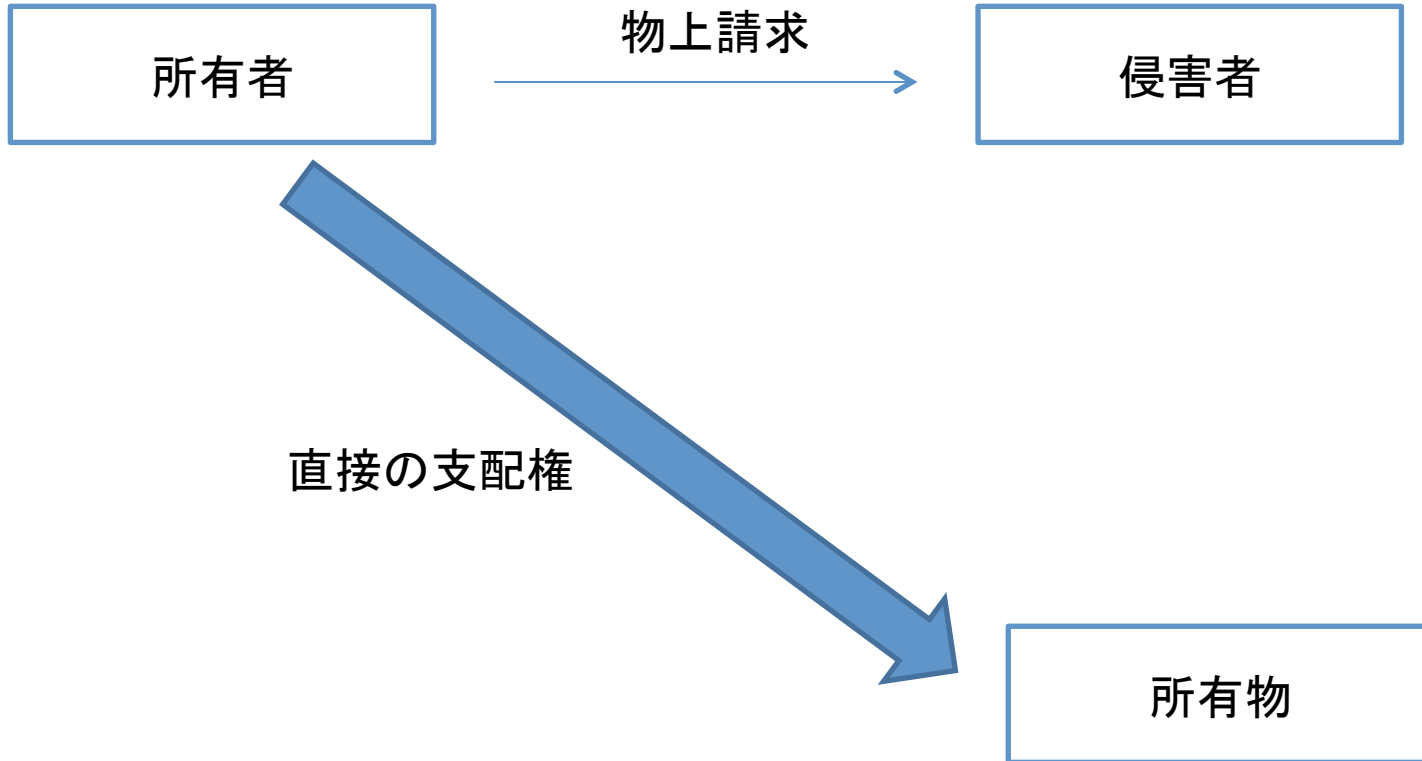

差止請求権

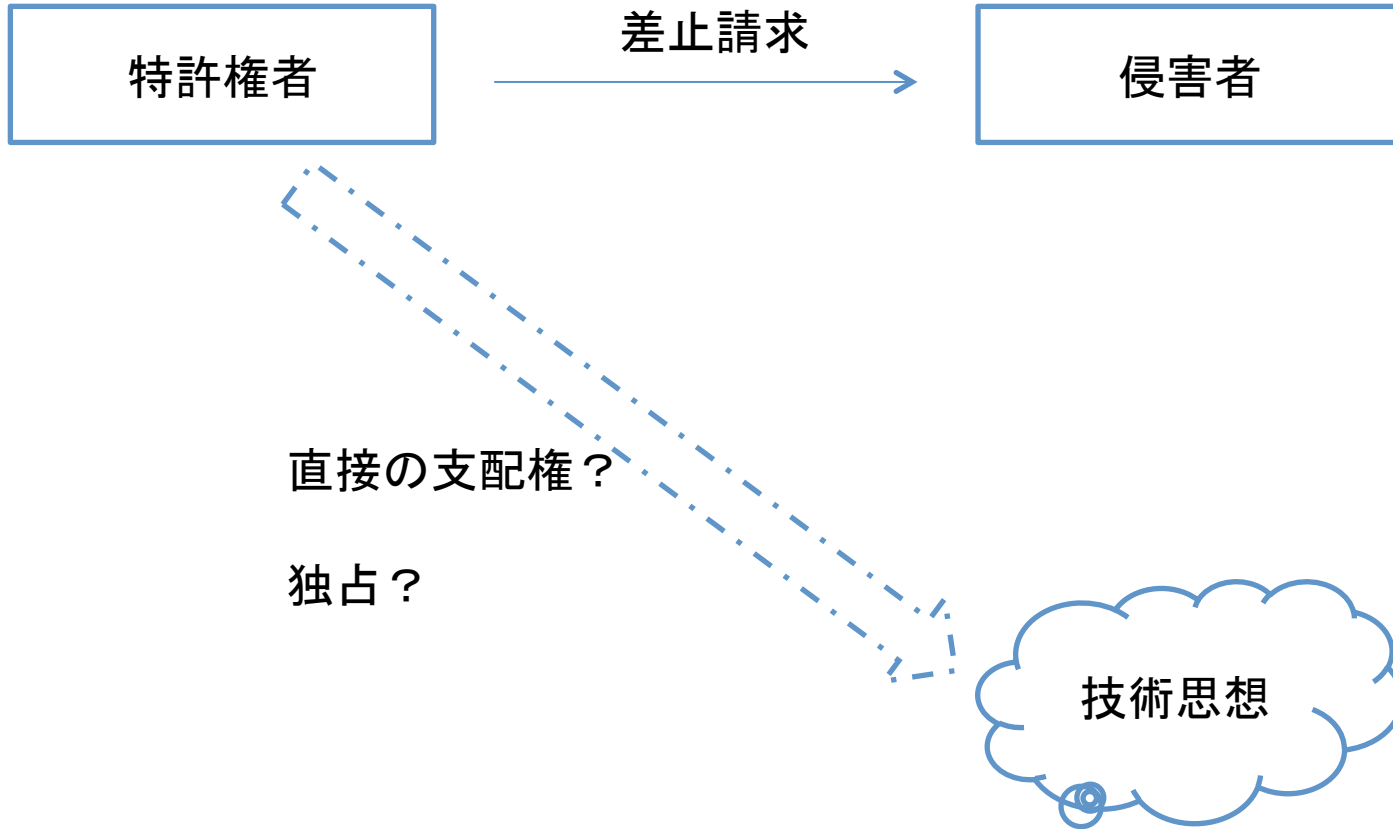

道具

- 「権利」、「義務」という概念も、何か、現実の世界をもっと人類にとって善きものにする道具(ツール)という風に考える

差止請求権

- 3倍賠償がない世界での差止請求権の価値
- 実損額を超える金銭を支払わされることのない法秩序における差止請求権の意義

知的財産ガイドライン

- 一部改正(案)に対する意見募集
- FRAND宣言をした必須特許を有する者が、FA RAND条件でライセンスを受ける意思を有する者に対し、ライセンスを拒絶し、又は差止請求訴訟を提起することや、当該必須特許の対象となる技術を含む規格が策定された後に、FRAND宣言を撤回し、FRAND条件でライセンスを受ける意思を有する者に対し、ライセンスを拒絶し、又は差止請求を提起する
- 事業活動を排除する行為
- 公正競争阻害性のある不公正な取引方法

ガイドライン

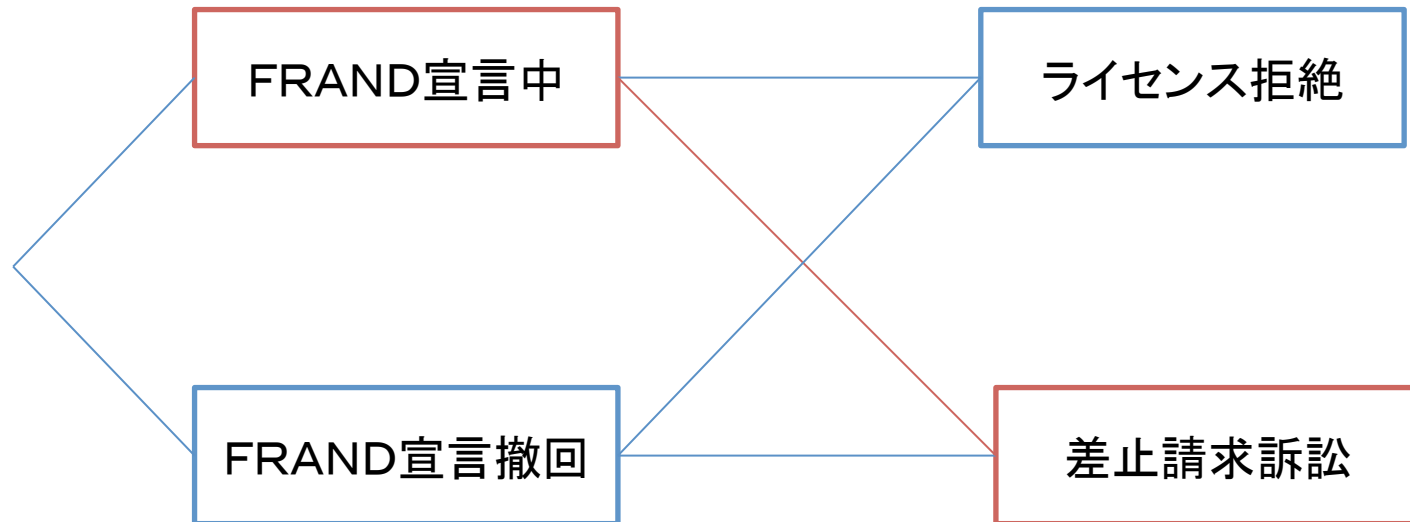

FRAND

- 標準必須特許 (Standard Essential Patents)
標準規格に準拠した製品やサービスを実施するために必要不可欠の特許のこと

FRAND

公正、合理的かつ非差別的な条件

標準規格に準拠した製品やサービスを提供しようとする者は、標準必須特許を回避することができない

差止請求権の制限

- FRAND宣言したら差止請求訴訟を提起できなくなる？・・・この結論は？
- FRAND条件でライセンスを受ける意思を有する者

102条1項

侵害品の譲渡の数量



正規品の減少数

?

近似？

逸失利益

事實認定

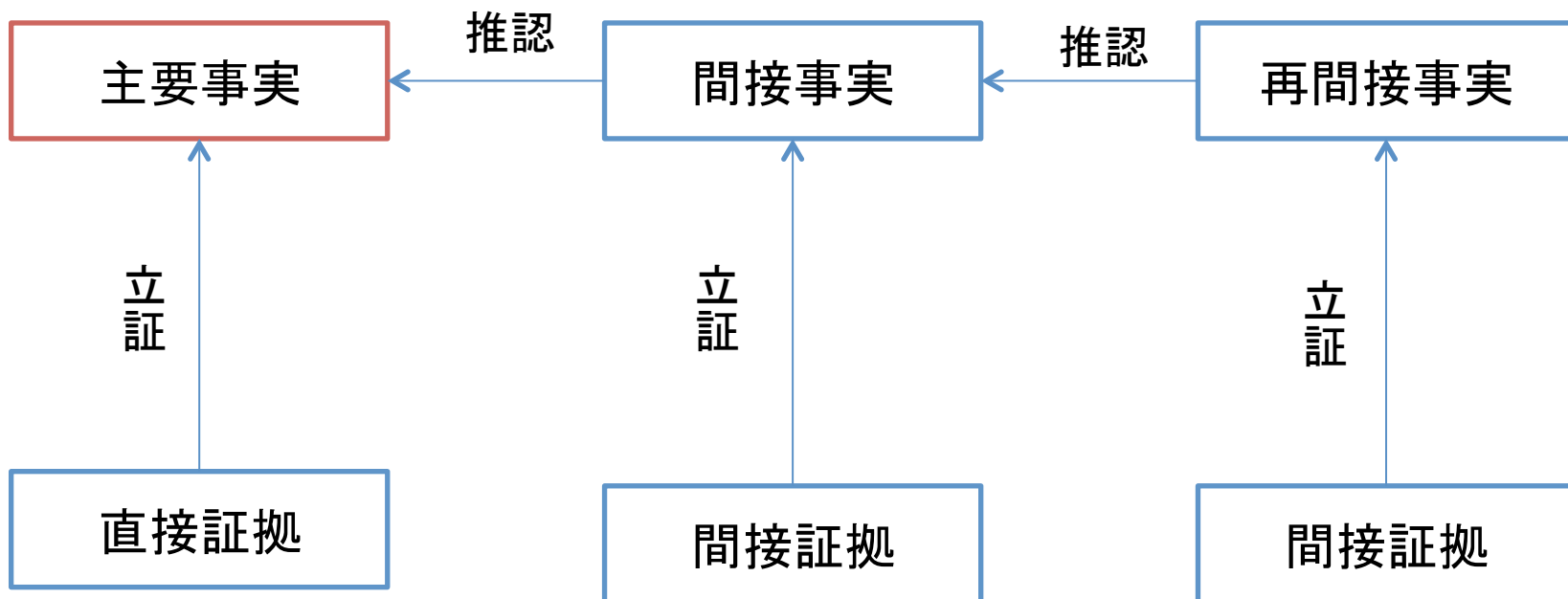

技術的範囲に帰属

特許クレームを分説した
すべての構成要件を充たす 特許権侵害
技術的範囲に属する

損害賠償請求権
差止請求権

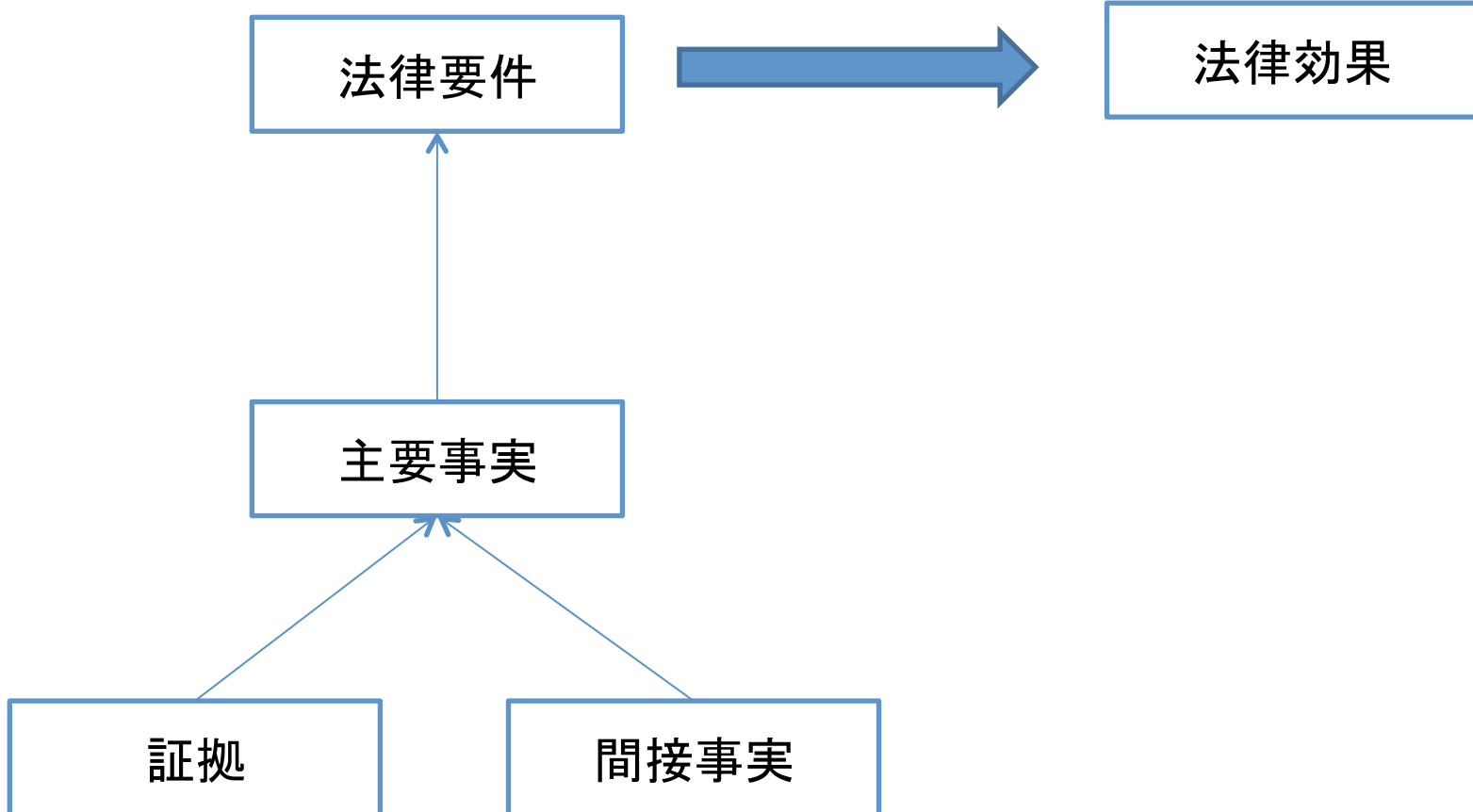

判決理由

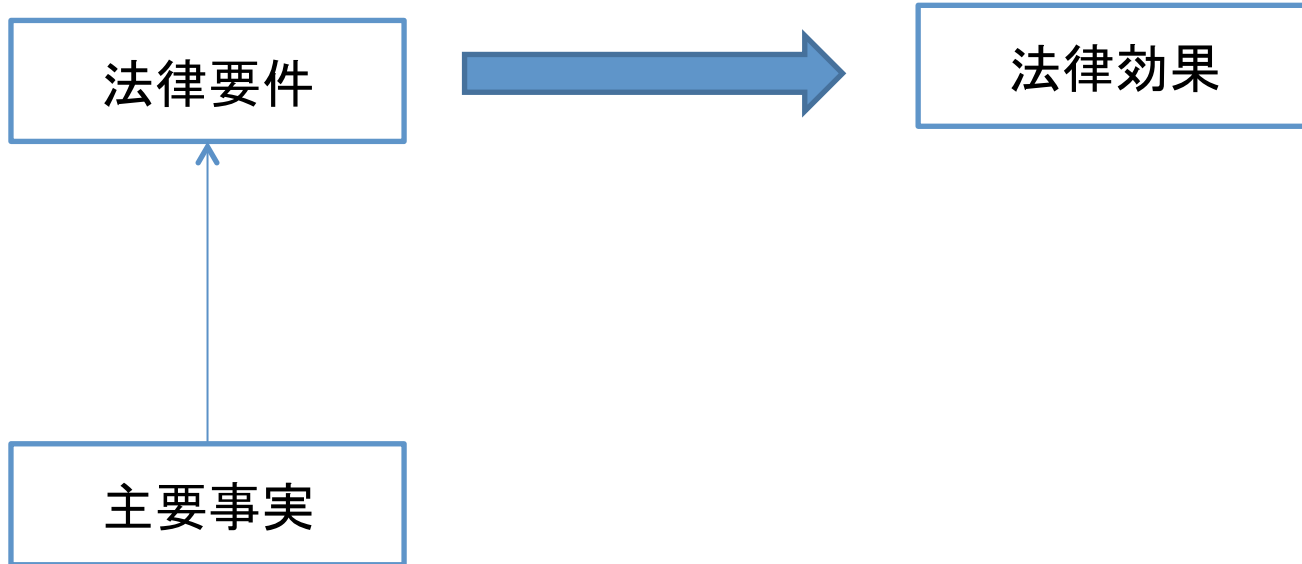

法的三段論法

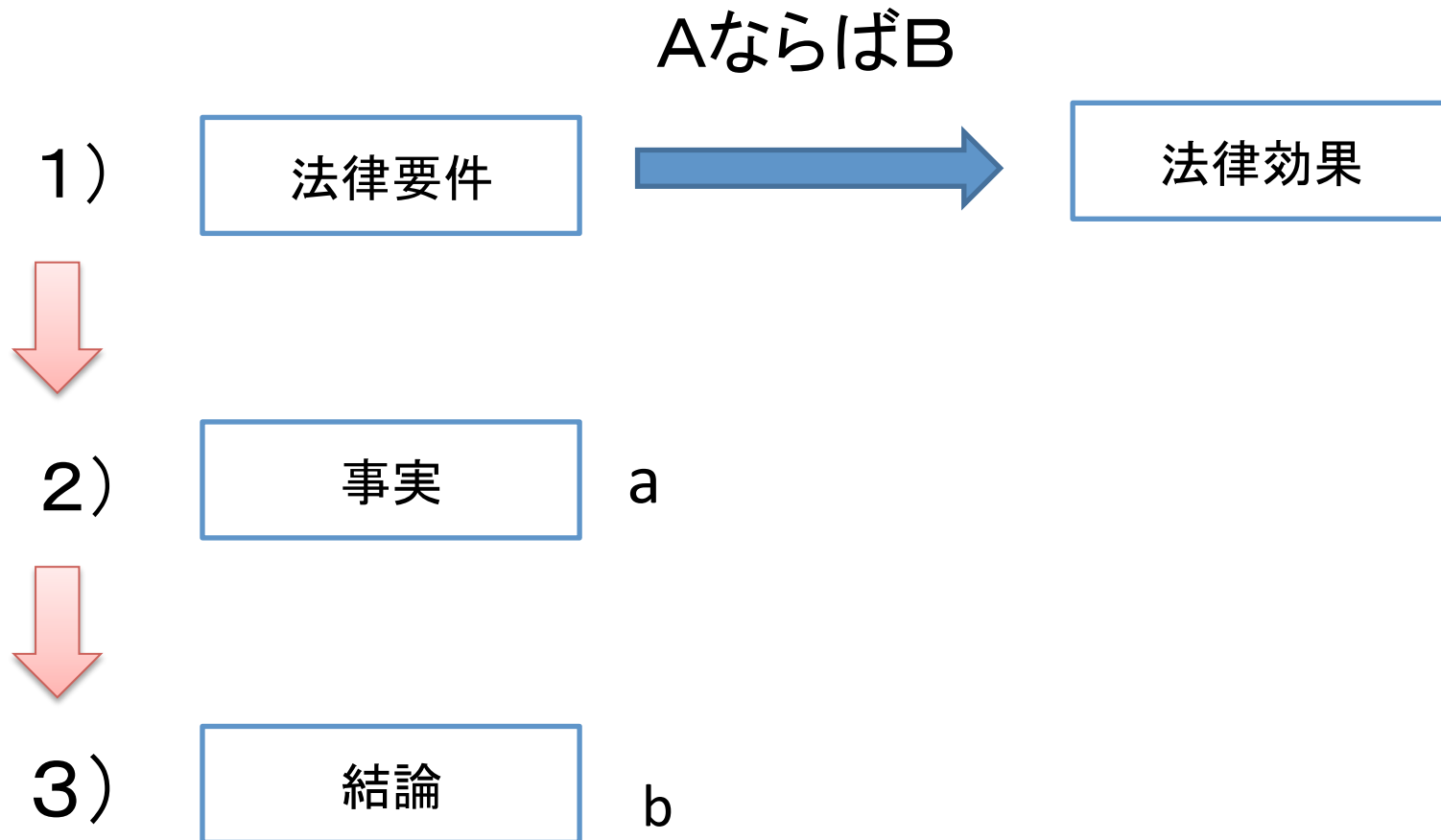

特許無効の抗弁

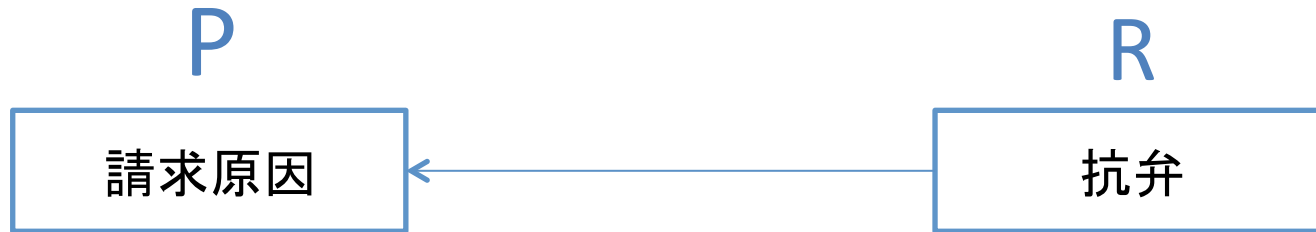

特許権侵害：
被告製品は技術的
範囲に属する

特許無効の抗弁

P ならば Q

被告製品が当該特許の技術的範囲に属する(P)
ならば
差止請求権が発生する(Q)

$P \wedge R$

当該特許が無効審判により
無効にされるべきものと認められる(R)
ならば
権利行使できない($\neg Q$)

トウールミンの議論図式

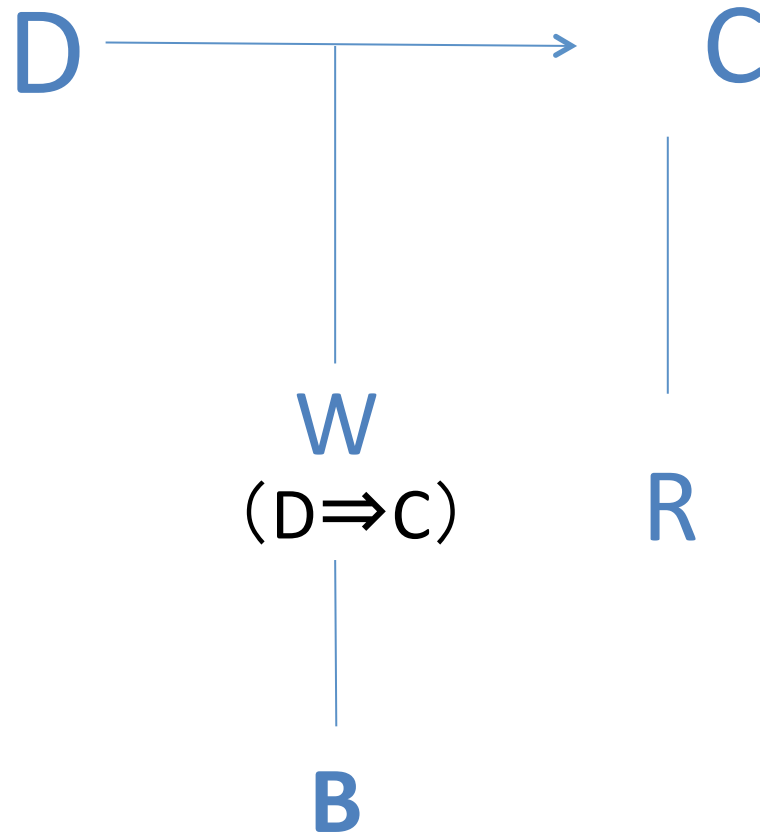

パテントプール？

- アライアンス・フォー・オープンメディア
Mozilla、Google、Microsoft、Netflix

- H.265 / HEVC

- <http://aomedia.org>

The Alliance for Open Media is founded by leading Internet companies focused on developing next-generation media formats, codecs and technologies in the public interest.